

# BY602

## Halat Gergi Yk Hcresi

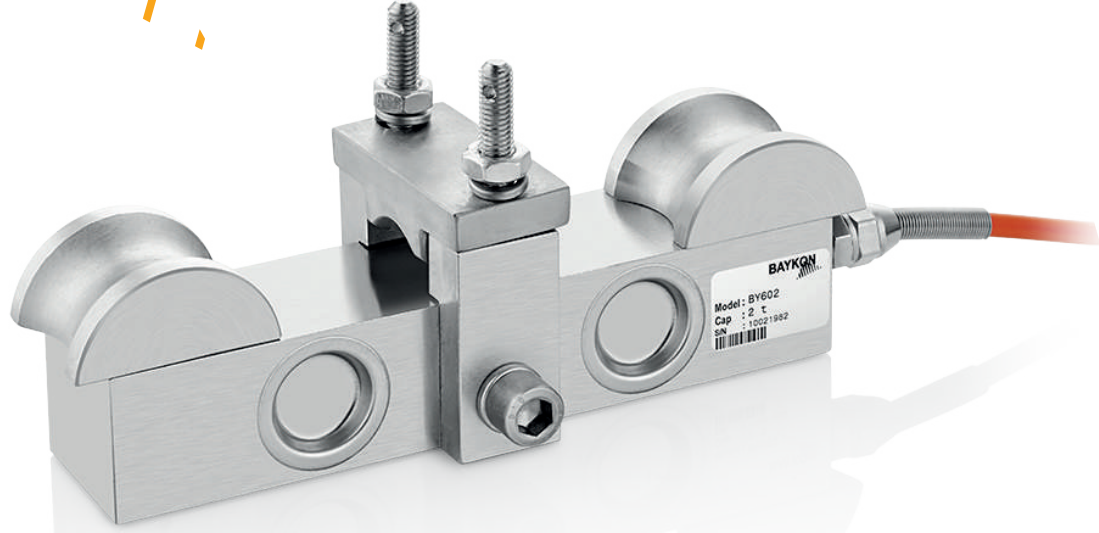

### Uygulamalar

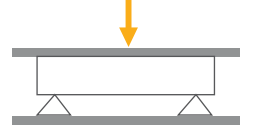

zel Tartımlar



Endstriyel  
Prosesler

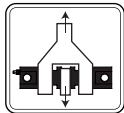

Aşırı Yk Sınırlama

### Temel zellikler

- 5 ~ 10 t kapasiteler
- Nikel kaplamalı alaşımly elik
- IP67 koruma sınıfı
- Yksek hassasiyet

BY602, elik alaşım yapıda, IP67 koruma sınıfına sahip zel bir yk hcresidir. zellikle vin yada halatlı dięer sistemlerde, halat zerindeki gerginlięi lerek aşırı yk kontrol iin saęlamak iin doęrudan halat zerine baęlanarak kullanılır.

## Teknik Özellikler

Model		BY602
Kapasite ( $E_{max}$ )	t	5 / 10
Çıkış kazancı (RO)	mV / V	$1.0 \pm 0.05$
Toplam hata	%RO	$\leq 0.5$
Sıfırda sıcaklık etkisi	%RO / $10^{\circ}\text{C}$	$\leq 0.05$
Kazançta sıcaklık etkisi	%RO / $10^{\circ}\text{C}$	$\leq 0.05$
Güvenli yükleme sınırı	% $E_{max}$	150
Aşırı yüklemeye kırıma/bozulma sınırı	% $E_{max}$	200
Sıfır dengesi	%RO	$\leq 1$
Yük altında kayma (30 dak.)	%RO	$\leq 0.1$
Besleme voltajı (önerilen)	V (DC)	5 - 12
Besleme voltajı (maksimum)	V (DC)	15
Giriş direnci	$\Omega$	$750 \pm 10$
Çıkış direnci	$\Omega$	$702 \pm 3$
İzolasyon direnci (50 V DC'de)	M $\Omega$	$\geq 5000$
Çalışma sıcaklığı aralığı (kompanse edilmiş)	$^{\circ}\text{C}$	- 10...+ 40
Çalışma sıcaklığı aralığı	$^{\circ}\text{C}$	- 30...+ 70
Malzeme		Nikel kaplamalı alaşımlı çelik
Koruma sınıfı		IP67
Kablo		Uzunluk: 10 m / çap: 6 mm

## Ebatlar (mm)

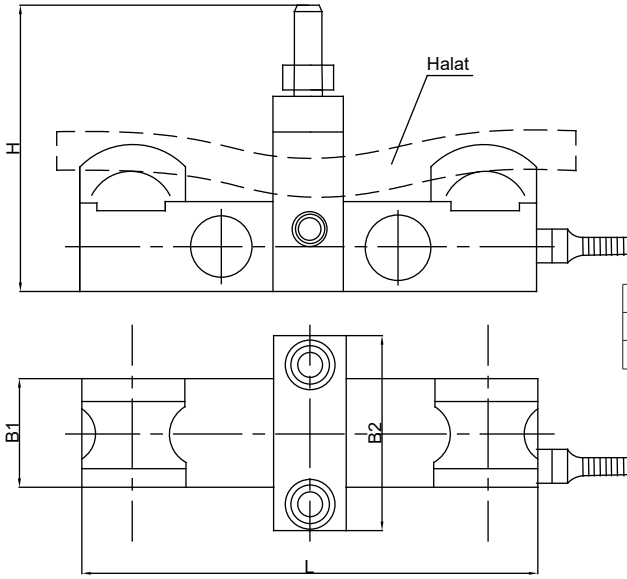

Kapasite	L	B1	B2	H	Halat
5t	200	40	75	136.5	$\phi 16-\phi 26$
10t	260	60	110	174	$\phi 24-\phi 36$

## Kablo Renk Kodları

Fonksiyon	Renk
+ giriş	mavi
+ çıkış	beyaz
- giriş	siyah
- çıkış	kırmızı
shield	sarı